

VESTEL MW GD-23

MİKRODALGA FIRIN

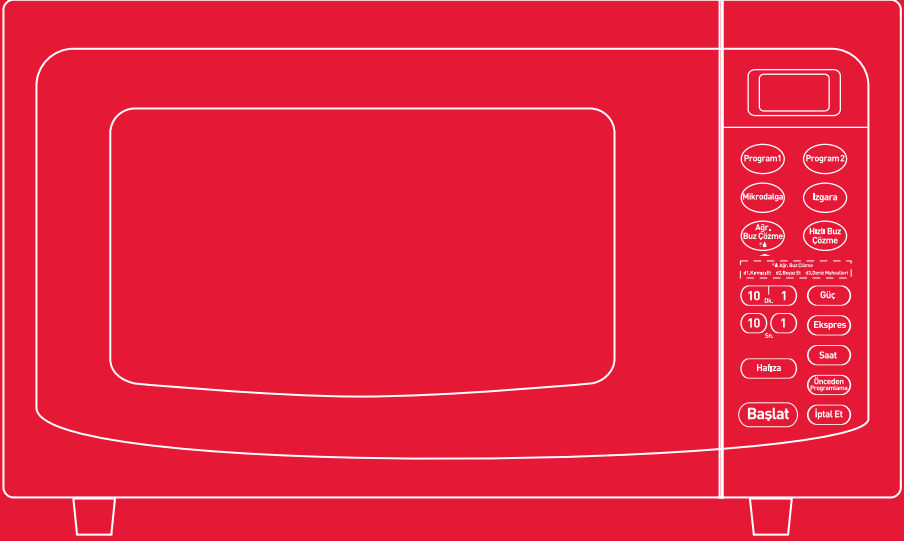

KULLANIM KILAVUZU

İÇİNDEKİLER

Aşırı Mikrodalga Enerjisine Maruz Kalınmaması için Dikkat Edilmesi Gereken Hususlar	1	Güvenlik Uyarıları	3
Teknik özellikler	1	Mikrodalga Fırında Pişirme Kuralları	4
Teknik Servisimizi Aramadan Önce.....	2	Kullanılabilir Kaplar	5
Kurulum	2	Parça İsimleri	5
Topraklama Talimatları.....	3	Kontrol Paneli.....	6
Radyo Paraziti	3	Kullanım Talimatları	7
		Temizlik ve Bakım	10

Aşırı Mikrodalga Enerjisine Maruz Kalınmaması için Dikkat Edilmesi Gereken Hususlar

- Fırınızı kapağı açık olarak kullanmayınız. Bu şekilde çalışması durumunda aşırı mikro dalga enerjisine maruz kalabilirsiniz. Kapı kilit mekanizmasına zarar vermeyiniz veya devre dışı bırakmayınız.
- Fırınınızın kapağı ile kapağın oturduğu yüzey arasına boşluk yaratacak herhangi bir şey koymayınız
- Fırınınızın hasarlı yada arızalı olması durumunda çalıştırmayı denemeyiniz. Kapağının tamamıyla kapalı olduğundan ve kapı yüzeyi, kapı menteşe, kilit aksamı ve contası gibi parçaların sağlam olduğundan emin olunuz.
- Fırınız Vestel yetkili servisleri dışında başkaları tarafından açılmamalı ve tamir edilmeye çalışılmamalıdır.

GÜVENLİK UYARILARI

Elektrikli aletleri kullanırken aşağıdaki temel uyarı ve önlemlere dikkat ediniz.

Elektrik çarpması, yanma, yangın, yaralanma ve mikrodalga enerjisine maruz kalmayı önlemek için:

1. Cihazınızı kullanmaya başlamadan önce bütün talimatları dikkatlice okuyunuz.
2. Cihazınızı amaçlarına uygun ve tarif edildiği şekilde kullanınız. Aşındırıcı ve çözücü kimyasal maddeleri bu cihazda kullanmayınız. Mikrodalga fırınınız yiyecekleri ısıtmak ve pişirmek için dizayn edilmiştir. Fırınınız ticari veya laboratuvar ortamında kullanılamaz.
3. Fırınınızı boş iken çalıştırmayınız.
4. Fırınınızın elektrik kablosu ezilmiş veya hasar görmüşse cihazı çalıştırmayın, fırınınız düşmüş veya doğru olarak çalışmıyorsa teknik servise başvurunuz.
5. Mikrodalga fırınınızın çocuklar tarafından kullanılmasına izin vermeyiniz. Bu durumda doğabilecek her türlü zarar kullanıcının kendisine aittir.
6. Yangın tehlikesini önlemek için:
 - a. Plastik veya kağıt kaplar kullandığınızda uygun seviyede güç kullanınız.
 - b. Herhangi bir cins metal parça bulunduran pişirme kabı kullanıyorsanız metal parçaları ve kabınızdan ayırınız. Eğer metal parçalar kaptan ayrılmıyorsa başka pişirme kabı kullanınız.
 - c. Eğer cihazınızdan duman çıkarsa derhal cihazınızın fişini çekiniz. Alevin yayılmasını önlemek için kapağı kapalı tutunuz.
 - d. Fırınınızı herhangi bir şeyi depolamak için kullanmayınız.
 - e. Fırına koymadan önce kağıt ve plastik ambalajlardaki bağlantı iplerini çözünüz.
7. Sıvı ve diğer yiyecekler hava alan ağzı kapalı kaplarda ısıtılmalıdır.

8. Mikrodalga ile içeceklerin ısıtılması sırasında kap içecekten daha sıcak olacaktır. Bu gibi durumlarda dikkat edilmelidir.
9. Fırınınızda kızartma yapmayınız. Kızgın yağ fırınınızda, plastik kaplara zarar verir ve yanıklara sebep olur.
10. Yumurta, mikrodalga fırında ısıtılamaz veya pişirilemez. Böyle bir durumda yumurta patlayacaktır.
11. Kalın kabuklu yiyecekleri (patates, kabak, elma, kestane v.b.) pişirmeden önce deliniz.
12. Biberon ve bebe kapları içinde ısıtılan yiyecekleri karıştırınız. Bu yiyecekleri bebeğinize yedirmeden önce tekrar karıştırıp sıcaklığını kontrol ediniz.
13. Pişirme kabı ısınan yiyecekten dolayı ısınabilir. Bu durumda pişirme kabınızı bir sap veya yanmayı engellemek için başka bir şeyle tutarak fırından çıkartınız.
14. Pişirme kaplarınızı satın almadan veya kullanmadan önce mikrodalga fırınlarda kullanılabilirliğini araştırınız.
15. UYARI: Mikrodalga enerjisinin yayılımına karşı koruma sağlayan kapağın sökülmesini içeren bakım veya onarım işlemleri sadece yetkili bir teknisyen tarafından yapılmalıdır.
16. Bu ürün bir Grup 2, B Sınıfı ISM cihazıdır. Grup 2, radyo frekansı enerjisinin bilinçli olarak üretildiği ve/veya tedavide ve elektro erozyon cihazlarında elektromanyetik radyasyon şeklinde kullanılan bütün ISM (Sanayi, Bilimsel ve Tıbbi) cihazlarını içerir. B Sınıfı Cihazlar, evlerde ve binalara verilen düşük voltajlı elektrik şebekelerine doğrudan bağlanan yerlerde kullanılan cihazları kapsar.

Kabınızı nasıl test edersiniz?

Boş kabı fırınına koyunuz yüksek güçte 60 sn. çalıştırınız. Eğer kabınız aşırı ısınmışsa mikrodalga fırında kullanmaya uygun değildir.

UYARI: Yetkili servis dışındaki kişilerin cihazı açması veya tamir etmesi tehlikelidir.

TEKNİK ÖZELLİKLER

Güç tüketimi:	230V~50Hz, 1400W (Mikrodalga) 1000W (Izgara)
Çıkış gücü	900W Mikrodalga
Mikrodalga frekansı	2450MHz
Dış boyutlar (YxGxD)(mm)	281mm(Y) x 483mm(G) x 378mm(D)
İç hacim boyutları (YxGxD) (mm)	220mm(Y) x 340mm(G) x 320mm(D)
İç hacim	23 Litre
Piştirme Biçimi	Döner Tabla Sistemi
Net Ağırlık	Yaklaşık 14.1kg

* Yukarıda belirtilen bütün veriler onaylanabilir veya güncellenebilir.

KURULUM

1. Paketleme için kullanılan bütün malzemelerin çıkarıldığından emin olunuz.
2. Fırınınızın herhangi bir fiziksel hasarı olup olmadığını kontrol ediniz. Eğer bir arıza gördüyseniz teknik servisle temasa geçiniz.
3. Fırınınızı sabit, yatay bir yüzeye yerleştiriniz. Kullanılan yüzeyin fırınınızın ve içine konması muhtemel en ağır kap ve yiyeceğin toplam ağırlığını taşıyabileceğinden emin olunuz.
4. Fırınınızı sıcak, nemli veya ıslak yerlere yerleştirmeyiniz ve yanıcı, parlayıcı veya patlayıcı maddelerden uzak tutunuz.
5. Fırınınızın doğru çalışması için yukarıdan 20 cm. arkasında 10 cm ve her iki yanından 5 cm. boşluk bırakılmalıdır. Fırınınızın hava çıkışı olan kısımlarını herhangi bir şeyle kapatmayınız.
6. Fırınınızı cam tabla veya döner ayakları olmadan çalıştırmayınız. Cam tabla silindir halkası ve mili yerine oturmalıdır.
7. Elektrik kablosunun herhangi bir hasarı olmadığından ve fırının altında veya herhangi sıcak bir yüzeyin üstünde olmadığına dikkat ediniz.
8. Fırınınızın fişinin kolay erişilebilecek bir pozisyonda olduğundan emin olunuz. Böylece herhangi bir acil durumda cihazın fişini çekerek elektrikle bağlantısını kesebilirsiniz.
9. Fırınınızı dış ortamda kullanmayınız.

RADYO PARAZİTİ

1. Mikrodalga fırın, TV, radyo veya diğer benzeri elektrikli aletlerde parazite sebep olabilir.
2. Parazit oluşması halinde aşağıdaki tedbirler alınarak parazit önlenabilir veya azaltılabilir.
 - a. Kapak iç yüzeyini, contaları ve contaların oturduğu yüzeyi temizleyiniz.
 - b. TV, radyo v.b. cihazınızın anteninin yönünü en uygun pozisyona ayarlayınız.
 - c. Fırınınızı, radyo veya TV'nizden daha uzak bir yere yerleştiriniz.
 - d. Fırınınızı, TV veya radyonun bağlandığı prize veya aynı sigortaya bağlı başka bir prize bağlamayınız.

MİKRODALGA FIRINDA PİŞİRME KURALLARI

1. Pişecek yiyeceğin kalın kısmının pişirme kabının kenarlarına gelmesine dikkat ediniz.
2. Pişirme zamanını dikkatle gözlemleyiniz. Kısa süreler için pişirme yapıp durumu kontrol ediniz, ihtiyaç duyuluyorsa kısa zaman dilimleriyle tekrar tekrar pişiriniz veya ısıtınız. Aşırı pişirilen yiyecekler du-man çıkarabilir veya alev alabilir.
3. Yiyecekleri kapalı kaplarda ısıtınız veya pişiriniz. Kapalı kaplar etrafa yağ v.b. sıçramasını önler ve yiyeceklerinizin eşit ısı-tılmasını veya pişirilmesini sağlar.
4. Küçük hacimli yiyecekler (hamburger, tavuk eti v.b.) pişirilirken yiyeceğin bir kez çevrilmesi pişirme işlemini hızlandırır. Büyük hacimli yiyeceklerin (bütün tavuk, rosto v.b.) pişirilirken en az bir kez çevrilmesi gerekir.
5. Köfte gibi küçük parçalardan oluşan yiyeceklerin pişirme süresinin ortasında hem alt üst ederek hem de kap içinde yeniden düzenlenerek pişirmeye devam edilmesi gerekir.

TOPRAKLAMA TALİMATLARI

Cihaz toprak hattı olan bir prizle kullanılmalıdır. Fırınınız toprak hatlı kabloya ve fişe sahiptir, elektrik çarpması riski toprak hattı ile azaltılır. Sadece fırınına ait bir prizin kullanılması tavsiye edilir.

UYARI: Topraklanmış prizin doğru kullanılmaması elektrik çarpmasına sebep olabilir.

Not:

1. Eğer toprak hattı veya talimatlar hakkında bir probleminiz olursa Vestel Yetkili Servisi'ne başvurunuz.
2. Elektrik şebekesi ve bağlantılardan doğabilecek arızalardan üretici firma sorumlu tutulamaz.

Elektrik kablосundaki tellerin renk kodu şöyledir:
Sarı ve Yeşil = TOPRAKLAMA
Mavi = NÖTR
Kahverengi = ELEKTRİK

TEKNİK SERVİSİMİZİ ARAMADAN ÖNCE

Eğer fırınınız çalışmaz ise:

- A) Fişin prize tam olarak oturduğundan emin olunuz. Tam olarak oturmamışsa fişi çekiniz 10 sn. bekleyiniz ve tekrar fişi prize takınız.
- B) Prizinizin bağlı olduğu sigortanın ve/veya ev sigortanızın sağlam olup olmadığını kontrol ediniz. Eğer sigortalarda bir problem görünmüyorsa başka bir elektrikli cihazı aynı prize takarak çalıştırmayı deneyiniz.
- C) Kontrol panelinin doğru programlandığından ve fırınınızın saatinin doğru ayarlandığından emin olunuz.
- D) Fırın kapağının tam olarak kapandığından emin olunuz.

EĞER YUKARIDAKİLERDEN HİÇBİRİ SİZİN SORUNUNUZA ÇÖZÜM GETİRMEDİYSE VESTEL YETKİLİ SERVİSİ'YLE TEMASA GEÇİNİZ. FIRININIZI KENDİNİZ TAMİR ETMEYE ÇALIŞMAYINIZ. BAŞKALARININ TAMİR ETMESİNE İZİN VERMEYİNİZ.

KULLANILABİLECEK KAPLAR

1. Mikrodalga fırınlar için ideal kap malzemesi, mikrodalgaları geçiren malzemelerdir. Böyle malzemeler mikrodalgaların kolayca yiyeceğe ulaşmasını sağlar.
2. Mikrodalgalar metal malzemelere işlemez. Bu nedenle metal kaplar veya metal içeren diğer kaplar mikrodalga fırınlarda kullanılamaz.
3. Geriye dönüşümden elde edilmiş kağıtların (recycled papers) içinde küçük metal parçacıkları bulunabileceğinden mikrodalga fırınlarda kullanılması tavsiye edilmez.
4. Oval veya yuvarlak kaplar köşeli kaplara göre daha iyidir. Köşeli kapların köşelerinde kalan yiyecekler fazla pişerken yuvarlak kaplar ısının daha düzgün dağılmasını sağlar.
5. Alüminyum folyoların kullanılması tavsiye edilmez.

Aşağıdaki liste, doğru kapları seçmenize yardımcı olan genel bir rehberdir.

Piştirme kapları	Mikrodalga ile Piştirme	Izgara yapma	Karışık Modlu Piştirme
Isıya Dayanıklı Cam	Evet	Evet	Evet
Normal Cam	Hayır	Hayır	Hayır
Isıya Dayanıklı Seramik	Evet	Evet	Evet
Mikrodalga Onaylı Plastik Kap	Evet	Hayır	Hayır
Yağlı Kağıdı	Evet	Hayır	Hayır
Metal Tepsi	Hayır	Evet	Hayır
Metal Yükseltici Ayak	Hayır	Evet	Hayır
Alüminyum Folyo & Folyo Kaplar	Hayır	Evet	Hayır

PARÇA İSİMLERİ

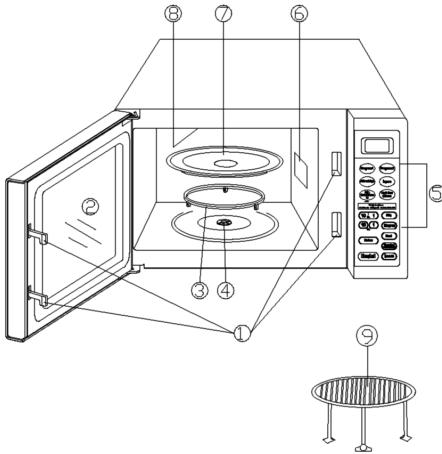

1. Kapak Kilit Sistemi
2. Fırın Camı
3. Döner Tabla Desteği
4. Mil
5. Kontrol Paneli
6. Fırın Havalandırma Izgarası
7. Cam Tabla
8. Izgara Rezistansı
9. Metal Yükseltici Ayak

KONTROL PANELİ

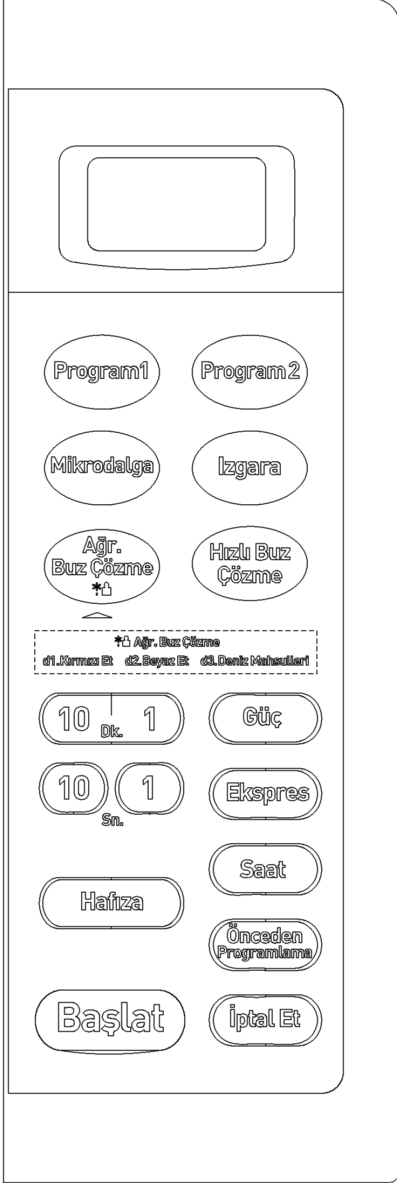

(Ayrıntılar için sonraki sayfalara da bakın.)

GÖSTERGE

Pişirme süresini, güç seviyesini, seçilen pişirme fonksiyonunu, gösterge lambalarını ve saati gösterir.

RAKAMLI DÜĞMELER

10Dk. 1Dk.

10Sn. 1Sn.

Pişirme zamanını ve yiyecek ağırlığını tuşlamazınız sağlar.

Mikrodalga

Mikrodalga ile pişirme fonksiyonunu seçmek için kullanılır. En fazla 99 dakika 99 saniyeye kadar zaman ayarlamaya olanak sağlar.

Izgara

Izgara ile pişirme fonksiyonunu seçmek için kullanılır. 99 dakika ve 99 saniyeye kadar süre ayarlamaya sağlar.

Program 1&2

Karışık modlu pişirme süresini ayarlamak için kullanın.

Izgara ve mikrodalga fonksiyonlarının önceden belirlenmiş oranlarda kullanılmasını sağlar. Pişirme zamanı kullanıcı tarafından seçilir.

Ağr. Buz Çözme

Donmuş et, tavuk ve deniz mahsullerinin ağırlığına göre buzlarının çözülmesi için kullanılır. Zaman ve ısıtma gücü, seçilen yiyecek kategorisi ve yiyecek ağırlığına göre otomatik hesaplanır.

Hızlı Buz Çözme

İstenilen zamana göre yiyeceklerin buzunu çözmek için kullanılır. Bu fonksiyon yüksek güçle ısıtmaya başlar ve yavaş yavaş gücü azalır. Çözme işlemi sırasında hızlı buz çözme gösterge lambası ve pişirme gösterge lambası yanacaktır.

Ekspres

Mikrodalga fırınınızı pratik amaçla kullanmanızı sağlar. 4 zaman kademesine ayarlanabilir ve mikrodalga fonksiyonu maksimum güçte kullanılır.

GÜÇ

Kullanılacak pişirme gücünü seçmenizi sağlar. Pişirme sırasında kullanılan gücü girmek için bir kez dokunmanız yeterlidir. (Ekspres, Ağr. Buz Çözme, Hızlı Buz Çözme, Izgara fonksiyonları hariç)

Önceden Programlama

İstenilen saatte pişirmeyi başlatmak için kullanılır. Önceden programlama ışığı yanıp sönmeye başlar. Önceden programlama fonksiyonu ayarları yapılmadan önce istenilen saat ayarlanmalıdır.

İptal Et

Seçtiğiniz pişirme gücü, pişirme ya da buz çözme zaman ayarını iptal etmenizi sağlar. Saat ayarı bir tuşla iptal edilemez.

Başlat

Pişirme ya da buz çözme işlemini başlatmaya yarar. Başlat düğmesine basıldığında pişirme

KULLANIM TALİMATLARI

Uyarı sesi

Tuşlara her basıldığında, bir sinyal sesi duyulacaktır.

Saatin Ayarlanması

Mikrodalga fırınınızın saati 12 saatlik olup öğleden önce veya sonrası ayındır. Günün saatinin sabah/akşam 6.00 olduğunu varsayalım saati ayarlamak için:

- Adım: 1. SAAT tuşuna basınız.
2. İPTAL ET tuşuna basınız. Ekranda "0" görünür.
3. $\left[\begin{array}{c} 1 \\ DK \end{array} \right]$ tuşuna 6 defa basınız.
4. SAAT tuşuna tekrar basarak saati sabitleyiniz.

$\left[\begin{array}{c} 10 \\ DK \end{array} \right]$ tuşu saat 10 ve sonrası için

$\left[\begin{array}{c} 1 \\ DK \end{array} \right]$ tuşu saat 1-9 arası için

$\left[\begin{array}{c} 10 \\ SN \end{array} \right]$ tuşu saat 10-50 dakika için

$\left[\begin{array}{c} 1 \\ SN \end{array} \right]$ tuşu saat 1-9 dakika ayarı için kullanılır.

ışığı ve fırın içi aydınlatma lambası yanar, havalandırma fanı çalışmaya başlar.

Saat

Günün saatini gösterir. Pişirme sırasında pişirme süresini gösterir. Elektrik kesilmesi ya da fişin çekilmesi durumunda saatin tekrar ayarlanması gerekir.

Hafıza

Zaman ayarıyla pişirme durumunda her pişirme kademesinde hafıza tuşunu kullanınız. Fırının hangi aşamada çalıştığını belirtmek için, ilgili lambalar yanacaktır.

Pişirme Zamanı ve Gücünün Ayarlanması

%60 güçle 5 dk pişirme yapmak istiyorsanız:
Adım: 1. MİKRO tuşuna basınız.

- $\left[\begin{array}{c} 1 \\ DK \end{array} \right]$ tuşuna 5 defa basınız.
- GÜÇ tuşuna 3 defa basınız. Ekranda 60 görünür.
- BAŞLAT düğmesine basınız.

NOT: Adım 3 tam güçte (%100) pişirme için uygulanmaz.

Önceden programlama

Saatiniz şu an 11.15 olduğunu varsayalım. Öğleden sonra saat 2.00'de seçtiğiniz bir pişirme programı için fırınınızın çalışmasını istiyorsunuz. Bu durumda:

Adım: 1. ÖNCEDEN PROGRAMLA tuşuna basınız.

- $\left[\begin{array}{c} 1 \\ DK \end{array} \right]$ tuşuna 2 defa basınız.
- İstedığınız pişirme programını ayarlayınız. (mikro, ızgara, program 1&2, agr. buz çözme, hızlı buz çözme, ekspres)
- BAŞLAT tuşuna basınız. Ekranın sağ üst köşesinde saat işareti yanıp söner.

NOT: Günün saatinin doğru olarak ayarlandığından emin olunuz.

Ekspres

En çok kullanılan 4 zaman dilimi için mikrodalga fırınınızı hemen kullanmanızı sağlar. EKSPRES düğmesine basarak fırını aşağıdaki şekilde programlayabilirsiniz:

- 15 saniye1 KEZ BASIN
- 30 saniye2 KEZ BASIN
- 1 dakika3 KEZ BASIN
- 2 dakika4 KEZ BASIN

EKSPRES pişirme programında fırın, YÜKSEK güç seviyesinde (%100 güç çıkışı) çalışacaktır. Bu özelliği kullanarak %100 güç seviyesinde 1 dakika pişirme yapmak istiyorsanız.

- Adım: 1. EKSPRES düğmesine 3 kez basın ekranda "1:00" görünecektir.
2. BAŞLAT düğmesine basın.

Hızlı Buz Çözme

Yiyeceğin miktarını gözönüne almadan istediğiniz süre için yiyeceğin buzunu çözmenizi sağlar. 5 dk 30 sn için aşağıdaki işlemleri takip edin.

- Adım: 1. HIZLI BUZ ÇÖZME düğmesine basın.
2. $\left[\begin{array}{c} 1 \\ DK \end{array} \right]$ rakamlı düğmesine 5 defa ve $\left[\begin{array}{c} 10 \\ SN \end{array} \right]$ düğmesine 3 defa basın.
3. BAŞLAT düğmesine basın.

Ağırlığına Göre Buz Çözme

Maksimum çözülebilecek buzlu yiyecek miktarı yiyecek cinsine göre aşağıda gösterilmiştir.

YIYECEK CİNSİ	MAKSİMUM AĞIRLIK	GÖSTERGE
Et	2.300g	d1
Tavuk	4.000g	d2
Deniz mahsülleri	900g	d3

600g karidesin buzunu çözmek için:

- Adım: 1. AĞR. BUZ ÇÖZME düğmesine 3 defa basın. "d3" ekranda görünecektir.
2. $\left[\begin{array}{c} 1 \\ DK \end{array} \right]$ rakamlı düğmesine 6 defa basın.
3. BAŞLAT düğmesine basın.

NOT: Yiyeceğin eşit şekilde pişirilmesi için, pişirme işleminin ortasında yiyeceği ters çevirmeniz gerekebilir.

Tabloda belirtilen maksimum ağırlıkları aşan yiyecekler için, HIZLI BUZ ÇÖZME programını kullanın. Maksimum izin verilen değeri aşan ağırlığı programlarsanız, fırın düzgün çalışmayacaktır.

Pişirme veya çözme programı tamamlandıktan sonra, kapak açılıncaya veya İPTAL düğmesine basılıncaya kadar fırın otomatik olarak her iki dakikada bir üç kez sinyal verecektir.

Izgara

Fırınınızın üst kısmındaki rezistans sayesinde normal elektrikli fırın gibi pişirme yapar. Fırınınızı 40 dk ızgara fonksiyonunda kullanmak istiyorsanız:

- Adım: 1. IZGARA düğmesine basın.
2. $\left[\begin{array}{c} 10 \\ DK \end{array} \right]$ rakamlı düğmesine 4 defa basın.
3. BAŞLAT düğmesine basın.

Program 1

Sürenin %30'u mikrodalga pişirme için.

Sürenin %30'u ızgara yapmak için.

Balık, patates veya öğreten için kullanın.

Program 2

Sürenin %55'i mikrodalga pişirme için.

Sürenin %45'i ızgara yapmak için.

Pudding, haşlanmış patates ve tavuk için kullanın.

Fırını 25 dakika kadar KARIŞIK MODLU PİŞİRME 2 yapmak üzere ayarlamak istediğinizi varsayalım.

- Adım: 1. PROGRAM 2 düğmesine basın.
2. $\left[\begin{array}{c} 10 \\ SN \end{array} \right]$ 2 rakamlı düğmesine 2 defa ve $\left[\begin{array}{c} 1 \\ DK \end{array} \right]$ düğmesine 5 defa basın.
3. BAŞLAT düğmesine basın.

Programlı Pişirme

Fırının birkaç ardışık işlemi yapacak şekilde programlanabilme kabiliyeti vardır.

Aşağıdaki pişirme programını ayarlamak istediğinizi varsayalım:

- ① **Hızlı Buz Çözme;**
- ② Mikrodalga ve güç seviyesi ile pişirme;
- ③ Izgara yapma.

Adım: 1. İPTAL ET düğmesine basın.
2. Hızlı buz çözme programını girin.
3. Mikrodalga ve güç seviyesi pişirme programını girin.
4. HAFIZA düğmesine basın.
5. Izgara pişirme programını girin.
6. BAŞLAT düğmesine basın.

NOT: HIZLI BUZ ÇÖZME ve AĞIRLIK BUZ ÇÖZME sadece bir programdaki pişirme aşamasından önce seçilebilir. 1. veya 2. aşama arasında veya öncesinde seçilemez. Fırının hangi aşamada çalıştığını belirtmek için, ilgili lambalar yanacaktır.

Toplam süre geçtikten sonra, fırından 3 kez sinyal sesi duyulur.

Çalar Saat Ayarı

Adım: 1. MİKRODALGA düğmesine basın.
2. Çalışmasını istediğiniz zaman aralığını dakika, saniye vb. tuşlara basarak giriniz.
3. GÜÇ düğmesine 6 defa basın ve göstergede "0" görünecektir.
4. BAŞLAT düğmesine basın.

Aydınlatma ışığı yanar, havalandırma fanı çalışır fakat mikrodalga pişirme fonksiyonu çalışmaz.

NOT: Çalar saat fonksiyonunun mikrodalga fırınınızla bağlantısı yoktur. Belirlediğiniz zaman dolunca 3 bip sesi duyulur.

Güvenlik Kilidi

Güvenlik kilidi fonksiyonunu kullanmak için:

Adım: 1. İPTAL tuşuna basınız.

2. $\begin{matrix} 10 \\ \text{DK} \end{matrix}$ ve $\begin{matrix} 1 \\ \text{SN} \end{matrix}$ tuşuna aynı anda basınız. Bir bip sesi duyulur ve "kilit" ışığı ekranda yanar.

Güvenlik kilidi fonksiyonunu iptal etmek için:

Adım: 1. $\begin{matrix} 10 \\ \text{DK} \end{matrix}$ ve $\begin{matrix} 1 \\ \text{SN} \end{matrix}$ tuşuna aynı anda basınız. Bir bip sesi duyulur ve "kilit" ışığı söner.

NOT:

Fırınınızı güvenlik kilidi aktif durumda iken kullanamazsınız.

Fırını Çalışırken Durdurma

Fırınınızın kapağını açınız veya iptal et tuşuna basınız. Fırınınızın kaldığı yerden pişirmeye devam etmesi için kapağını kapatınız başlat düğmesine basınız.

NOT:

Kapak açıldığında fırın durur.

TEMİZLİK VE BAKIM

1. Fırınınızı kapatınız ve fişini çekiniz.
2. Fırınının içini daima temiz tutunuz. Yiyeceklerden gelen yağ ve kirleri nemli bezle siliniz. Hafif deterjanlı bezle gerektiğinde temizlik yapabilirsiniz. Sprey temizleyici, yüzey temizleyici ve çözücü kimyasalları temizlik amacıyla kullanmayınız.
3. Fırınının dış yüzeyini hafif nemli bezle siliniz. Havalandırma deliklerinden içeri su girmesine izin vermeyiniz.
4. Fırınının camını içeriden ve dışarıdan nemli bezle silerek temizleyiniz.
5. Kontrol panelinin ıslanmasına izin vermezsiniz. Yumuşak nemli bezle temizleyiniz. Kontrol panelini temizlerken fırınının kapağını açık tutunuz.
6. Mikrodalga fırınınız çok nemli hava şartlarının olduğu bölgelerde buhar çıkarabilir, bu normaldir.
7. Cam tablayı temizlik için çıkarınız. Cam tabla elde veya bulaşık makinesinde yıkanabilir.
8. Döner halka düzenli olarak temizlenmelidir. Döner halka elde veya bulaşık makinesinde yıkanabilir. Döner halkanın fırın içinde oturduğu yüzeyi hafif nemli bezle siliniz. Döner halkayı yerine koyduktan sonra doğru yerleşip yerleşmediğine dikkat ediniz.
9. Fırınının içinde oluşabilecek kokuları gidermek için 1 bardak suya 1 limon sıkınız ve kabuğunu bu karışımın içine atıp derin bir kapta mikrodalga fonksiyonunda 5 dakika ısıtınız. İşlem tamamlanınca kuru bir bezle fırınının içini siliniz.
10. Fırın lambasını değiştirmeniz gerektiğinde, yetkili servise başvurunuz.
11. Fırın düzenli olarak silinmeli ve yemek atıkları temizlenmelidir. Fırının temiz tutulmaması, yüzeyin bozulmasına ve bunun sonucunda da cihazın kullanım ömrünün kısalmasına ve tehlikelere sebep olabilir.
12. Bu cihazı evdeki çöplüğe atmayın; belediyelerin belirlediği uygun bir toplama noktasına götürülmelidir.

Üretici / İthalatçı

VESTEL

Dayanıklı Tüketim Malları Pazarlama A.Ş.

Ambarlı Petrol Ofisi Dolum Tesisleri Yolu

Avcılar 34840 İstanbul - TÜRKİYE

Tel: (0212) 422 00 00 (30 Hat) Faks: (0212) 422 02 03

www.vestel.com.tr



Cihazınızın Sanayi Bakanlığı tarafından tespit ve ilan edilen kullanım ömrü (cihazın fonksiyonlarını yerine getirebilmesi için gerekli yedek parça bulundurma süresi) 10 yıldır.

DANIŞMA MERKEZİ*
444 4 123

* Danışma Merkezi'miz: İstanbul, Adana, Ankara, Antalya, Bursa, İzmir, Kayseri, Kocaeli, Konya ve Muğla dışındaki illerden 0212 alan koduyla ulaşabilirsiniz.



VESTEL
teknolojinin türkçesi